

Assembly Instructions

Instructions pour l'assemblage

MOON GLIDER BODY

Corp "Moon Glider"

Instructions for all sizes:
 Ces instructions s'appliquent à toutes les grandeurs:
 Chair - Chaise • Full/Double - Standard/Double
 • Queen - "Queen"

1016 F

moon GLIDER™ Futon Mechanism
 US Patent #6,994,402

Mechanisme de futon "Moon GLIDER"
 brevet US #6,994,402

*NOTE: Full (Double) size is shown here.
 Other sizes differ in overall size of components.*

*NOTE: La grandeur double est démontré ici. les
 composantes des autres grandeurs peuvent différer.*

1A Parts in this box - Pièces dans cette boîte

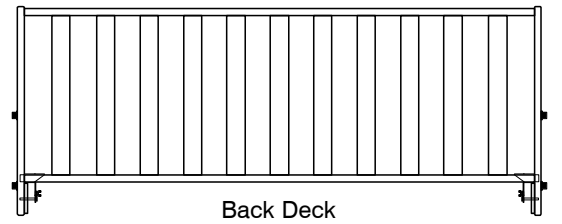

Back Deck
 Châssis du dossier x 1

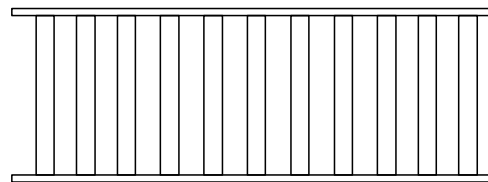

Seat Deck
 Châssis de siège x 1

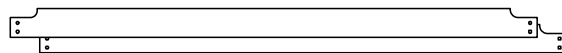

Stretcher
 Rails d'étirement x 2

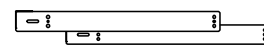

Seat Side Rail
 Rail de côté du siège x 2

1B Hardware in this box

Quincaillerie dans cette boîte

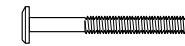

60mm JCB
 Vis (60mm) x 4



Wood Button
 Bouton de bois x 2



Barrel Nut
 Écrou x 4



Wooden Dowel
 Goujon de bois x 8



Allen Key
 Clef allen x 1

1C Queen size only: Extra parts

Grandeur "Queen" seulement:
 Pièces supplémentaires

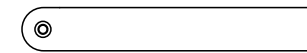

Small Legs
 Petites pattes x 2

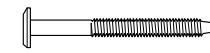

50mm JCB
 Vis (50mm) x 2

1D Prepare Arms for Assembly:

Préparer les bras pour l'assemblage:

Fasten Stretcher Brackets to the Arms:

Fixer les crochets d'extension aux bras:

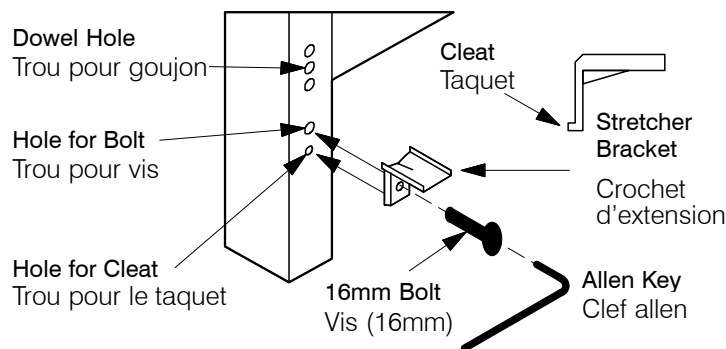

NOTE: The hardware for these steps is included in the ARM box.

NOTE: La quincaillerie pour ces étapes sont inclus dans la boîte de bras.

A. Insert the Stretcher Bracket Cleat into the hole provided.
 Insérer le taquet du crochet d'extension dans le trou à cet effet.

B. **IMPORTANT:** Don't fully tighten Bracket until Stretchers are all in place for easy alignment.
IMPORTANT: Ne pas trop serrer le crochet tant que les rails d'étirement ne sont pas tous en place pour un alignement facile.

C. Each arm requires two brackets, front and back.
 Chaque bras requiert 2 crochets, avant et arrière.

Fit Wooden Dowels

Ajustement des goujons de bois

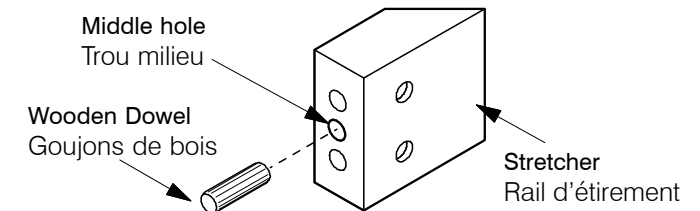

Tap dowels all the way into the middle hole at each end of the Stretchers.

Taper les goujons jusqu'au fond dans le trou du centre à chaque bout des rails d'étirement.

Assembly Instructions
Instructions pour l'assemblage

MOON GLIDER BODY
Corp "Moon Glider"

Instructions for all sizes:
Ces instructions s'appliquent à toutes les grandeurs:
Chair - Chaise • Full/Double - Standard/Double
• Queen - "Queen"

1016 F

2A Attach Arms to Stretchers - Attacher les bras au rail d'étirement

Using Bolts and Barrel Nuts provided with the Arms, attach the Arms **LOOSELY** to the Stretchers as shown.

En utilisant les vis et les écrous prévus avec les bras, attacher les bras lâchement aux rails d'étirement, tel que montré.

It is important that these Bolts are left **LOOSE!**

Il est important que les vis soient vissées lâchement!

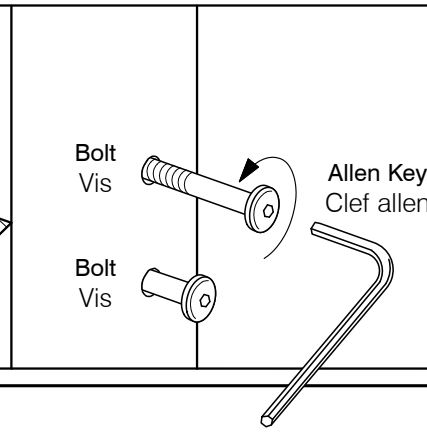
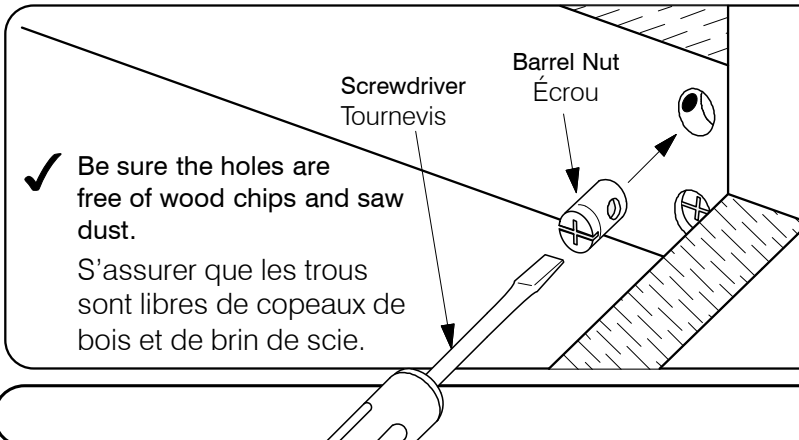
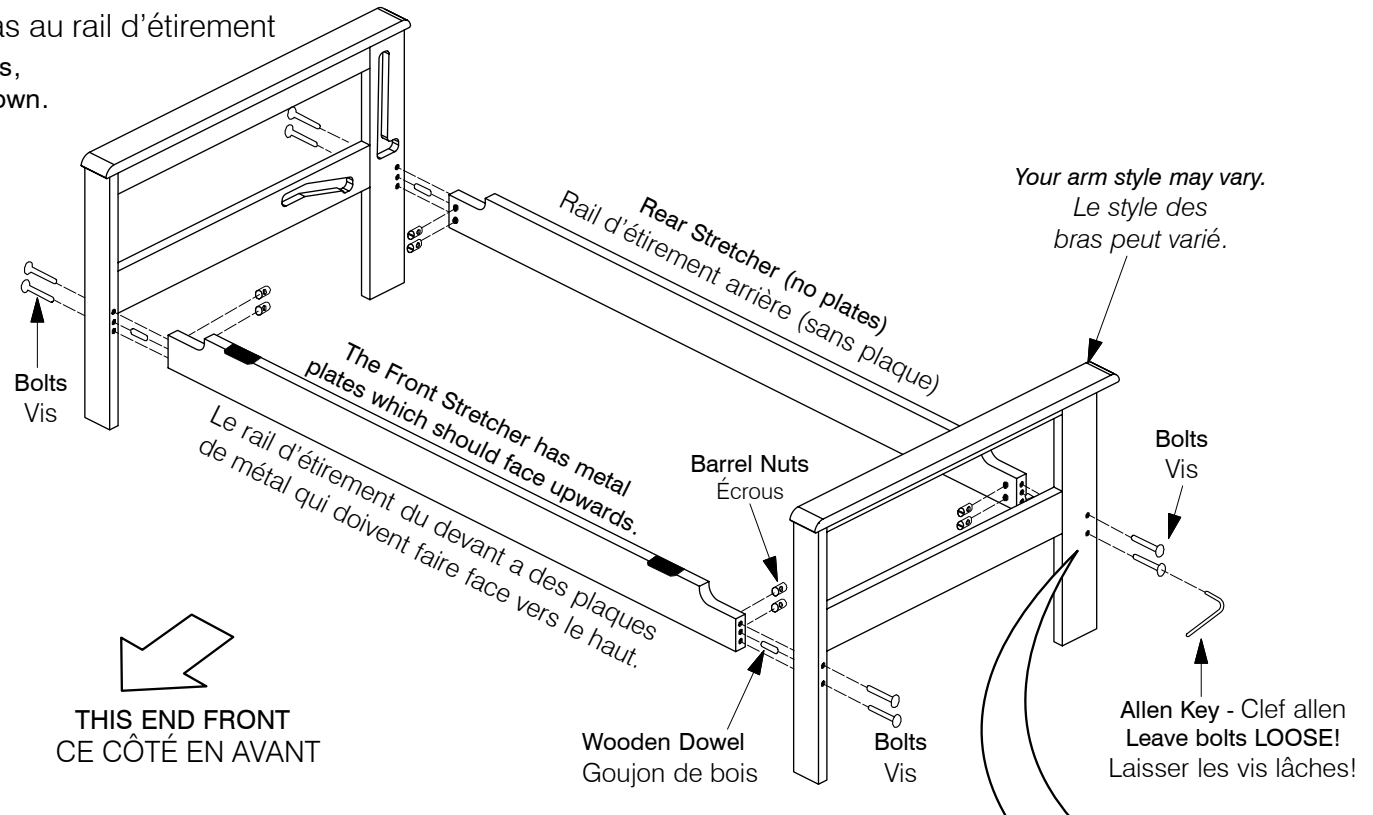
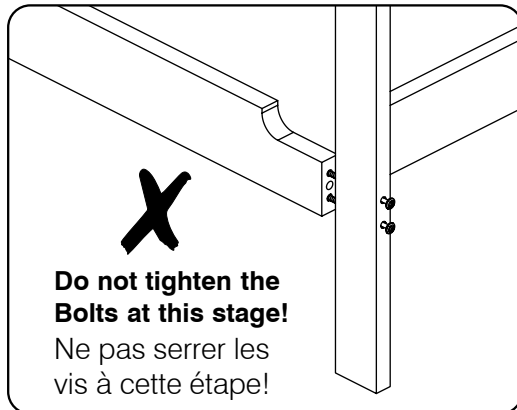

- BOLT AND BARREL NUT ASSEMBLY SYSTEM**
SYSTÈME D'ASSEMBLAGE DES VIS ET DES ÉCROUS
- ✓ Insert Barrel Nuts as shown using a screwdriver. This will help you position the Nut in line with the Bolt. Insérer les écrous, tel que montré, en utilisant un tournevis. Cela vous aidera à aligner les écrous avec les vis.
 - ✓ Do not force the Bolt as you may strip the thread. Be sure the thread is properly started. Ne pas forcer les vis, vous pourriez endommager le filet. S'assurer que le filet est engagé correctement.

Assembly Instructions
Instructions pour l'assemblage

MOON GLIDER BODY
Corp "Moon Glider"

Instructions for all sizes:
Ces instructions s'appliquent à toutes les grandeurs:
Chair - Chaise • Full/Double - Standard/Double
• Queen - "Queen"

1016 F

3A Tap the Wooden Dowels into the ends of the Seat Deck.

Taper les gougeons de bois dans les bouts de siège.

Use the Wooden Dowels packed in this box. They fit into the top and bottom holes.

Utilisez les gougeons de bois emballés dans cette boîte, ils s'installent dans les trous du haut et du bas.

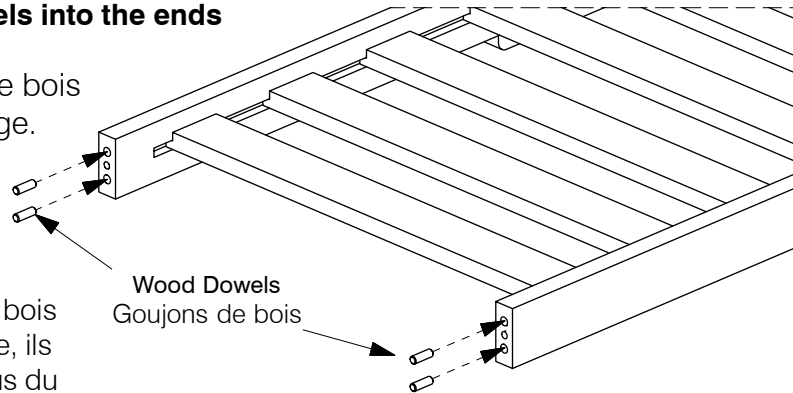

3C Back Deck: No assembly required

Châssis du dossier: Aucun assemblage nécessaire

✓ The Back Deck is already assembled, and no assembly is required.

Le dossier est déjà assemblé et nécessite aucun assemblage.

3B Attach the Side Rails to the Seat Deck

Attacher les rails de côté au châssis de siège

Using the Bolts and Barrel Nuts to attach the Side Rails to the Seat Deck. Fit Wood Buttons into Bolt holes as shown below.

En utilisant les boulons et écrous en barils pour attacher les rails au siège, ajuster les boutons dans les trous de boulons tel que démontrer ci-bas.

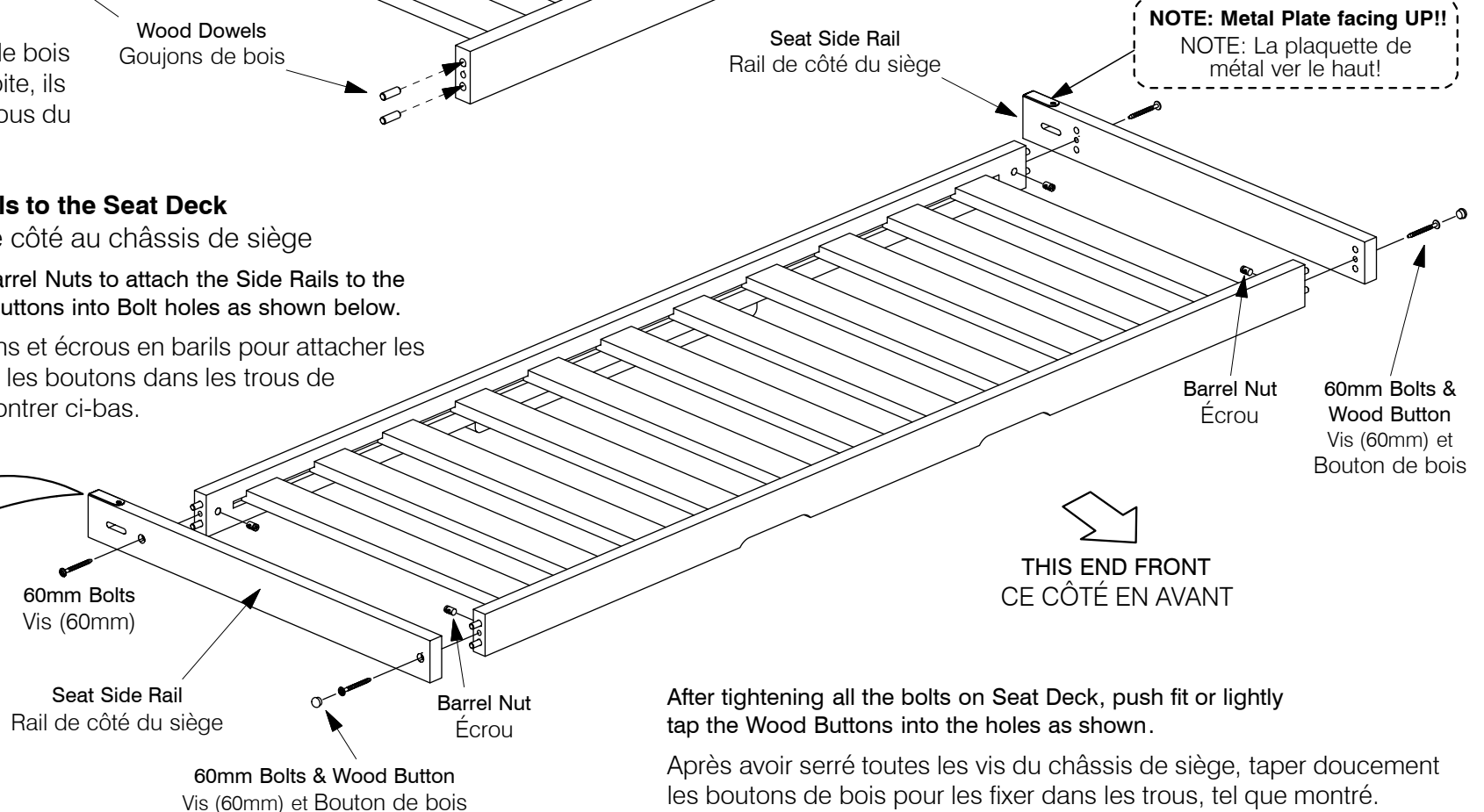
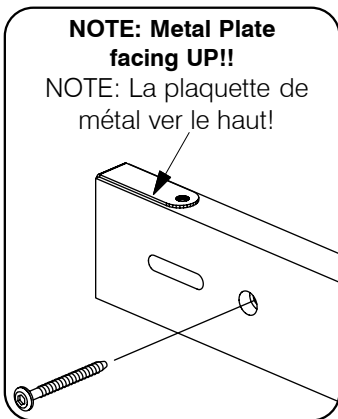

After tightening all the bolts on Seat Deck, push fit or lightly tap the Wood Buttons into the holes as shown.

Après avoir serré toutes les vis du châssis de siège, taper doucement les boutons de bois pour les fixer dans les trous, tel que montré.

Assembly Instructions
Instructions pour l'assemblage

MOON GLIDER BODY
Corp "Moon Glider"

Instructions for all sizes:
Ces instructions s'appliquent à toutes les grandeurs:
Chair - Chaise • **Full/Double** - Standard/Double
• **Queen** - "Queen"

1016 F

4A Fit the Back Deck into Position
Fixer le châssis du dossier en position

Be sure that the Arm Bolts are loose. Insert the Back Deck lying flat. Insert one end first, then gently lower the other end into position.

Soyez sûr que boulons des bras sont loose.
Mettre châssis du dossier à plat. Insérer un bout en premier et descendre doucement l'autre bout.

X Be careful not to scratch the Arms with the Plastic Runners when you lower the ends of the Back Deck.

Attention de ne pas égratigner les bras avec les billes de plastiques quand vous descendez les bouts du châssis du dossier.

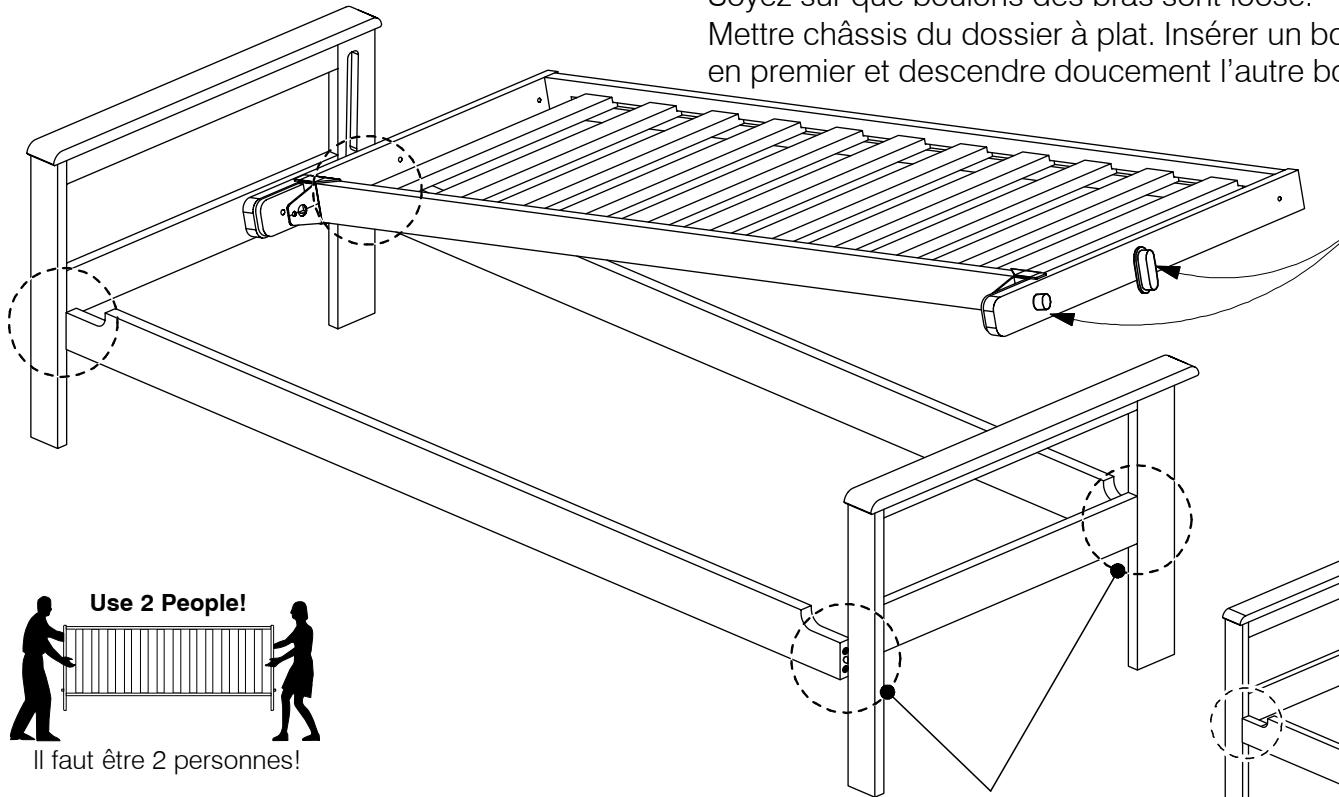

CAREFUL! - ATTENTION!
These can scratch the Arms
Cela peut égratigner les bras

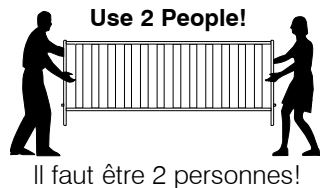

All four joints must be left **LOOSE**.
Les quatre joints doivent être laissés lâches.

4B Tighten all the Bolts
Serrer toutes les vis
When you have the Back Deck fitted lying flat, tighten all the Bolts.
Lorsque vous avez le dossier ajusté plat, serrer tous les boulons.

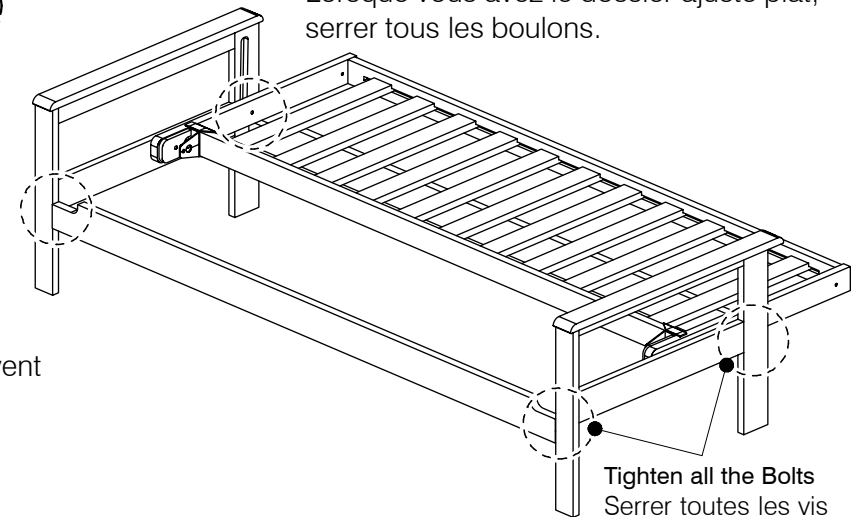

Tighten all the Bolts
Serrer toutes les vis

Assembly Instructions

Instructions pour l'assemblage

MOON GLIDER BODY Corp "Moon Glider"

Instructions for all sizes:
Ces instructions s'appliquent à toutes les grandeurs:
Chair - Chaise • **Full/Double** - Standard/Double
• **Queen** - "Queen"

1016 F

5A Rest the Seat Deck on the Back Deck

Reposer le siège sur le dossier

The ends of Seat Deck should rest on the Clevis Pins inside the Back Deck.

Les bouts du siège devrait reposer sur les clés de Clevis dans le dossier.

Fit the left side of the Seat Deck as shown in the Steps below, then fit the right side.

Ajusté le côté gauche du siège comme démontrer dans l'étape ci-bas, puis ajuster le côté droit.

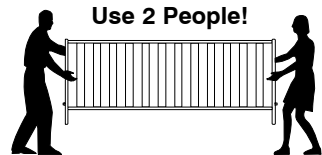
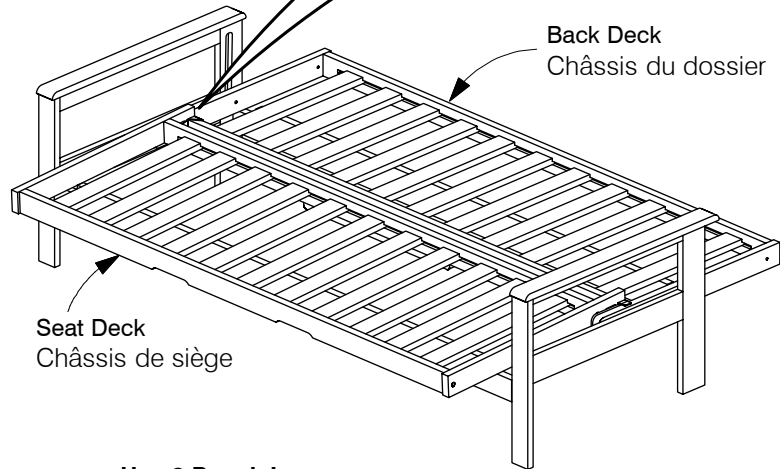

Il faut être 2 personnes!

5B Remove the Clevis Pin

Retirer la clé de Clevis

Loosen the Wing Bolt and Cover to access the Clevis Pin.

Looser le boulon papillons et couvercle pour accéder à la clé de Clevis.

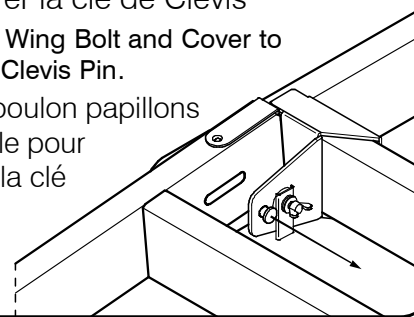

5C Insert into the slotted hole

Insérer dans les trous

Lower the Seat Deck, and Re-insert the Clevis Pin so it goes into the slotted hole on the Seat Deck.

Baisser le siège et réinsérer la clé de Clevis pour qu'elle entre dans les trous sur le dossier.

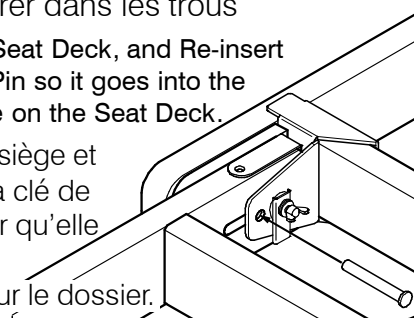

5D Replace the Cover

Replacer le couvercle

Rotate the Cover over the Clevis Pin and tighten the Wing Bolt.

Retourner le couvercle sur la clé de Clevis et serrer les boulons papillons.

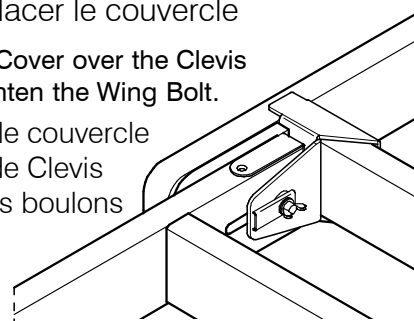

5E Queen Size only: Attach Small Legs.

Grandeur "Queen" seulement: Attacher les petites pattes.

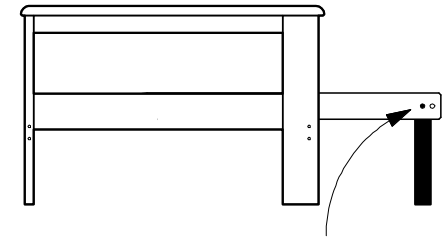

Using the extra 50mm bolts, attach the Queen short legs to the back deck.

Utiliser les vis (50mm) supplémentaires, attacher les petites pattes "Queen" au châssis du dossier.

The exposed part of the metal nut in the leg should be oriented away from the bolt for proper assembly.

Les écrous de métal apparents dans les pattes devraient être à l'opposé des vis pour un assemblage convenable.

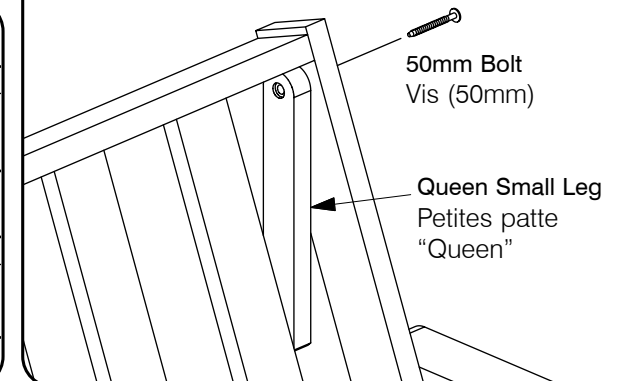

OPERATING INSTRUCTION - Mode d'opération

MOON GLIDER BODY - Corp "Moon Glider"

Instructions for all sizes:
 Ces instructions s'appliquent à toutes les grandeurs:
Chair - Chaise • **Full/Double** - Standard/Double
 • **Queen** - "Queen"

1016 F

1 Start in the Sofa Position Commencer en position canapé

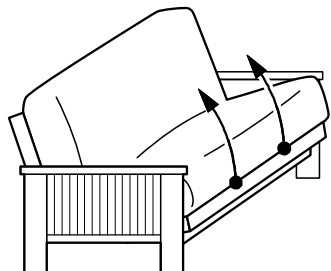

Using both Hands, lift the Seat front straight up.
 En utilisant les deux mains, lever le devant du siège vers le haut.

2 Warning - Keep the Back Clear Avertissement - Garder le dossier dégagé

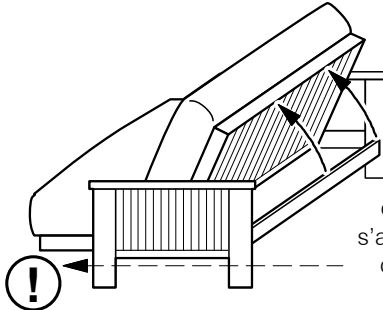

To prevent damage or *injury, be sure that the Back of the frame is clear of all obstructions.
 Pour prévenir les dommages et blessures, s'assurer que le dossier du châssis est libre de toute obstruction.*

3 Release the "Lock" Enlever le verrou

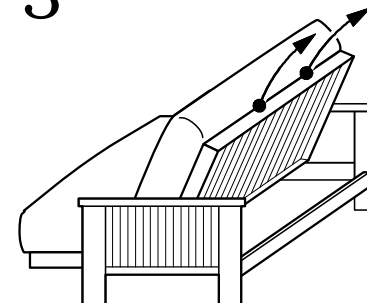

Pull the Seat front up and towards you and gently lower it down
 Lever le devant du siège en tirant vers vous et laissé le redescendre doucement

4 Lower to the Bed Position Descendre en position lit

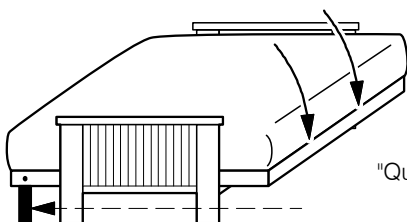

NOTE:
 The Queen Size has two small legs which you need to extend.
 NOTER: Le format "Queen" a deux petites pattes pliables.

5 Start in the Bed Position Commencer en position lit

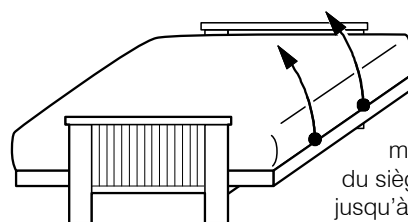

Using both Hands, lift the Seat front straight up.
 Lift all the way until the Seat "locks" into the Back.
 En utilisant les deux mains, lever le devant du siège vers le haut. Lever jusqu'à ce qu'il se verrouille dans le dossier

6 The "Lock Position" La position verrouillée

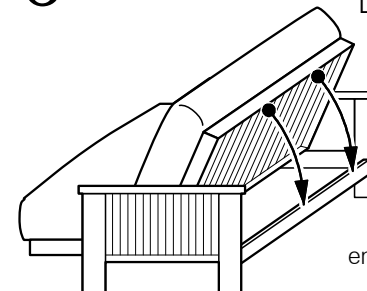

With the Seat and the Back "Locked" together, bring the Seat down gently.
 Lorsque le siège et le dossier sont verrouillés ensemble, amener le siège doucement vers le bas.

7 The Lounge Position La position repos

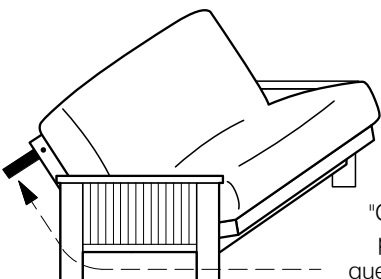

NOTE:
 The Queen Size has two small legs which you need to fold away.
 NOTE: Le format "Queen" possède deux petites pattes pliantes que vous devez rabattre.

8 Pull the mattress as you push with your knee Tirer sur le matelas toute en poussant avec votre genoux

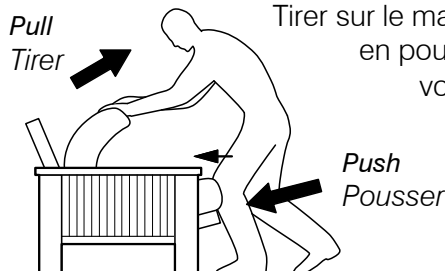

Tirer sur le matelas toute en poussant avec votre genoux

9 The Sofa Position La position canapé

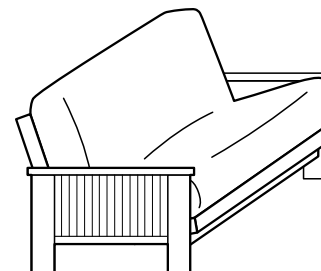

Enjoy!
 Profitez-en!

* Please Note: If the rollers of the mechanism becomes improperly disengaged, the Back Deck could come down more quickly than you expect! -
 * NOTER: Si les tiges du mécanisme ne sont pas correctement dégagées, le dossier pourrait descendre plus rapidement que voulu.